



**OBJET: Bride All in One**

Nous avons le plaisir de vous présenter la nouvelle bride universelle **All in One** pour jantes renversées, jantes sans trou traversant et jantes spéciales



**8-15100041**

BRIDE UNIVERSELLE H 100 MM + ENTRETOISES 20 MM

Pratique et fonctionnelle, la nouvelle bride offre des performances très élevées et une extrême polyvalence grâce aux différentes configurations qu'elle peut offrir.

La bride universelle **All in One** réunit toutes ces caractéristiques en un seule bride. Pratique dans la gestion de l'atelier, rapide dans les changements de configuration, précise dans les phases de travail et polyvalente dans ses différents aménagements.

En moins d'1 minute, elle passe de la version pour jantes renversées à celle pour jantes sans trou traversant, grâce à sa structure qui envisage la double fonction sans qu'il soit nécessaire d'avoir recours à 2 brides différentes.



Version pour jantes renversées

Goujons vissés à l'envers



Configuration jantes sans trou traversant

### Équipement de la bride All in One



#### Corps de bride

(entraxe min-max - PCD: 95-183 mm / 3.7"-7.2")



Entretoises H 20 mm / 0.8"



Vis de fixation



Goujons H 100 mm / 3.94"



Détecteur de trous



Clé hexagonale CH 10

### Version pour jantes renversées



#### Utilisation de la bride :

après l'avoir configurée en fonction du nombre de trous de boulons, positionner les goujons à l'intérieur des trous et, à l'aide des 2 vis fournies, en les insérant du côté opposé, les visser au niveau de 2 goujons en veillant à ce que la bride soit solidaire de la jante. Positionner ensuite la roue et la bride sur le monte/démonte-pneus



## Configuration jantes sans trou traversant



### Utilisation de la bride :

après l'avoir configurée en fonction du nombre de trous de boulons et l'avoir équipée d'un pivot de blocage (accessoire)

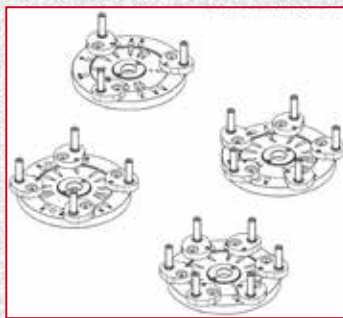

Blocage manuel/  
électromécanique

Blocage pneumatique

Placer la bride sur le monte/démonte-pneus et la bloquer à l'aide de la jauge fournie. Positionner les pivots en fonction de l'entraxe des trous de boulons

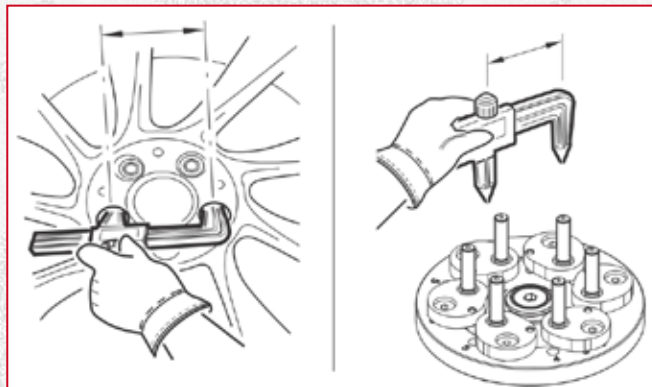

Positionner ensuite la roue au niveau des pivots de la bride et visser les goujons sur les pivots, en créant un ensemble entre la roue et la bride.



**NOUVEAUTÉ :** Utilisation de la bride universelle pour une protection maximale des jantes standard, telles que les jantes des berlines sportives, des grands SUV, des véhicules de luxe et même des jantes en fibre de carbone.

Nous proposons une alternative intéressante au blocage de la roue par le trou traversant, qui risque de laisser une petite marque sur le trou de la jante. Avec la nouvelle bride universelle, il sera possible d'utiliser la bride de blocage à travers les trous des boulons de la roue.

### Blocage manuel



### Blocage pneumatique/électromécanique



## Accessoires nécessaires pour l'utilisation de la bride et le blocage à travers les trous des boulons de la roue

**8-15100046**

POIGNÉE LONGUE BLOCAGE MANUEL



**8-15100047**

POIGNÉE LONGUE BLOCAGE PNEUMATIQUE

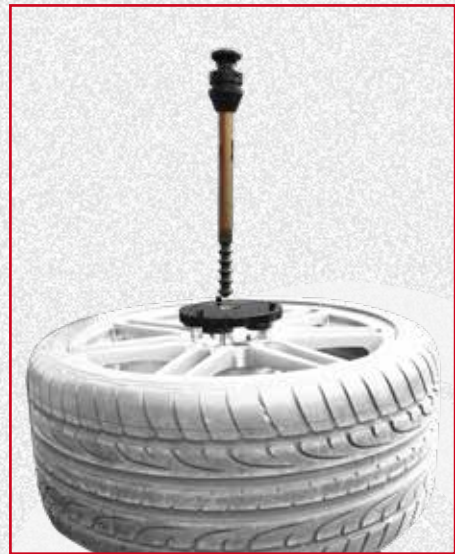

**8-15100048**

POIGNÉE LONGUE BLOCAGE ÉLECTROMÉCANIQUE



## Compatibilité totale avec les différents types de blocage de la roue

La nouvelle bride All in One offre la possibilité d'être utilisée sur de nombreux monte/démonte-pneus avec différents systèmes de blocage. Grâce à la douille centrale amovible, il est facile et rapide de passer d'une configuration pour le blocage manuel (sans douille) à une configuration pour le blocage pneumatique ou électromécanique



### Accessoires disponibles



Pivot pour le blocage manuel/électromécanique  
À monter sur la bride universelle avec jantes SANS trou traversant

**8-15100042**

KIT PIVOT COMPL. BLOCAGE MAN/ÉMÉC POUR BRIDE UNIVERSELLE



Pivot pour le blocage pneumatique  
À monter sur la bride universelle avec jantes SANS trou traversant

**8-15100043**

KIT PIVOT COMPL. BLOCAGE PNEUM POUR BRIDE UNIVERSELLE



Goujons H 60 mm/2.36"

À monter sur la bride universelle à la place des goujons standard H 100/3.94".  
Ils peuvent également être combinés avec les entretoises H 20/0.8"



**8-15100044** - KIT GOUJONS 60 MM POUR BRIDE UNIVERSELLE (6 pcs)



Support long

**8-15100045** - KIT SUPPORT LONG POUR BRIDE UNIVERSELLE (6 pcs)  
(entraxe min-max - PCD: 135-226 mm/53"-8.9")



Bride complète avec supports longs

**8-15100049** - BRIDE UNIVERSELLE « LARGE » H 100 mm + ENTRETOISES 20 mm  
(entraxe min-max - PCD: 135-226 mm/53"-8.9")



Protections pointes de goujons

**8-11100284** - KIT DE PROTECTION GOUJONS